

ABARCONES

Información técnica

Un abarcón sirve para los roles siguientes:

- Proporciona la fuerza necesaria para sujetar firmemente el resorte. Esto es fundamental ya que el orificio para el perno central actúa como una concentración de tensión que puede provocar la rotura del resorte.
- Al sujetar firmemente el resorte al asiento del eje, se reducen las fuerzas horizontales.
- La sujeción adecuada del resorte mediante abarcones proporciona la rigidez deseada y contribuye a mantener la altura de manejo del vehículo y las características de manejo.

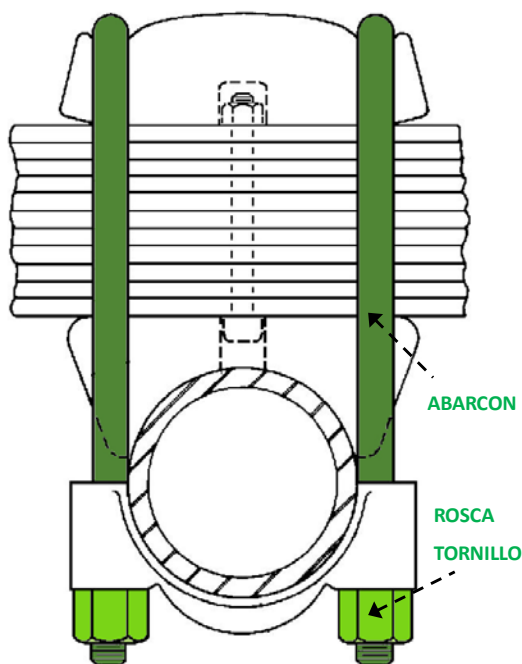

FUERZA DE SUJECIÓN DEL ABARCÓN

La función principal del abarcón es proporcionar la fuerza de sujeción necesaria para sujetar rigidamente el resorte al conjunto del eje. Desde un punto de vista práctico, no es posible medir directamente la fuerza de sujeción al instalar un abarcón. Por lo tanto, se confía en las especificaciones de par como una medida indirecta de la fuerza de sujeción. La fórmula para la relación entre el par y la fuerza de sujeción es:

$$\text{Fuerza de sujeción} = \text{Esfuerzo de torsión} / K \times \text{diámetro}$$

La importancia de esta fórmula ver cómo la fuerza de sujeción se ve influenciada por "K", que es una medida de la fricción entre la tuerca y las roscas del perno en U y la arandela. Cuanto mayor sea la fricción, menor será la fuerza de sujeción que se desarrolla con el mismo par.

La fuerza de sujeción se reduce en más del 55% a pesar de que la lectura de la llave dinamométrica es idéntica. La importancia de utilizar nuevos pernos en U y tuercas con roscas lubricadas es esencial para mantener las fuerzas de sujeción requeridas.



CATALOGO ABARCONES CUYMAR

Acceda para ver todos los modelos y medidas